

LUPINE
LIGHTING SYSTEMS

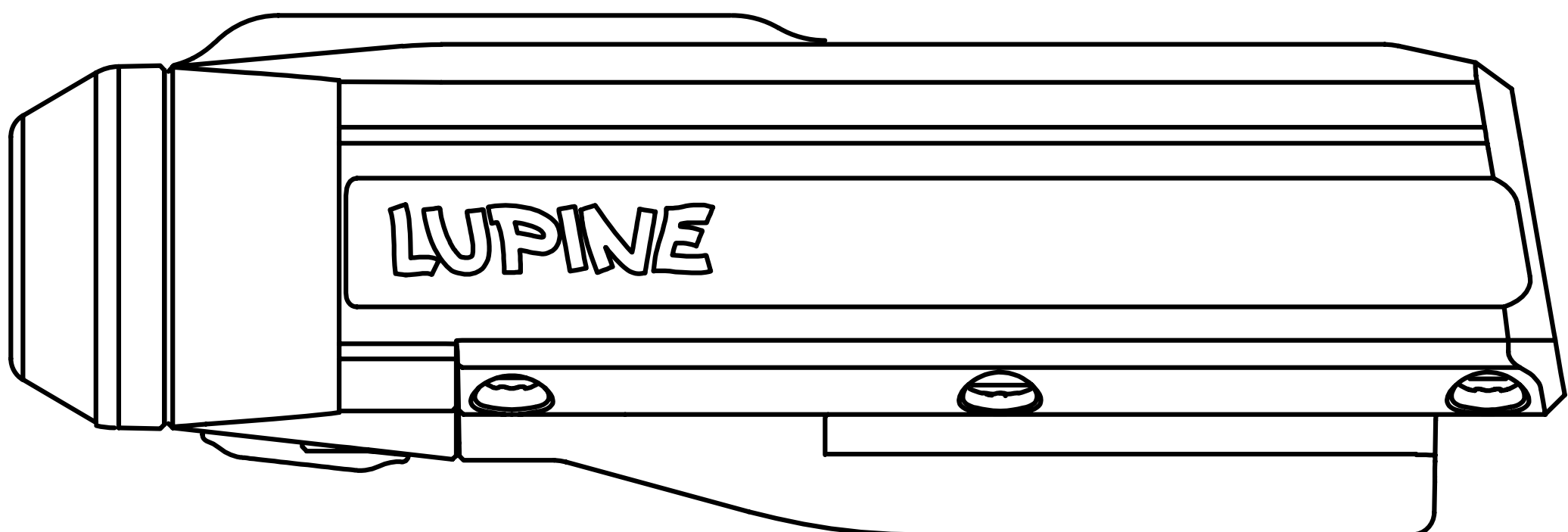

C14
MAG

BEDIENUNGSANLEITUNG

C14 MAG StVZO

EINSCHALTEN

Werksseitig lässt sich das C14 MAG durch Doppelclick einschalten. (Weitere Einstellungen siehe „Ändern der Einstellungen“.)

AUSSCHALTEN

Taster für 1-2 Sek. gedrückt halten, dann loslassen.

LADEN

Das C14 MAG wird über das beiliegende magnetische Ladekabel geladen.

LADESTANDSANZEIGE

Während des Ladevorgangs leuchtet die Status-LED an der Unterseite des C14 MAG: Rot = wird geladen; Grün = voll geladen

KAPAZITÄTSANZEIGE

Nach dem Einschalten zeigt eine Status-LED neben dem Taster die Kapazität an:

100 - 51% Kapazität = Leuchtet grün

50 - 26% Kapazität = Leuchtet rot

25 - 0% Kapazität = Blinkt immer rot

-> C14 Mag muss geladen werden

LICHTSENSOR

Wenn der Lichtsensor aktiviert ist, schaltet sich das C14 MAG je nach Umgebungslicht ein bzw. aus. Das C14 MAG muss dazu eingeschaltet sein. Die sensorgesteuerte Abschaltung erfolgt mit einer Verzögerung von ca. 20 Sekunden, wenn das Umgebungslicht von dunkel auf hell wechselt.

VERZÖGERUNGSLICHT

Ein im Rücklicht verbauter Sensor reagiert bei plötzlichem Abbremsen mit einer kurzzeitigen Signalgebung (nachfolgend als Bremssensor bezeichnet). Wenn der Bremssensor aktiviert ist, leuchtet das C14 MAG bei einer ruckartigen Bremsung kurzzeitig heller und schaltet danach wieder in die ursprüngliche Leuchtstufe zurück.

BEWEGUNGSSENSOR

Das C14 MAG schaltet sich automatisch aus, um Akku zu sparen, sobald das Fahrrad abgestellt und mindestens 30 Minuten nicht bewegt wird. Zum erneuten Einschalten muss lediglich der Taster des Rücklichts betätigt werden.

ÄNDERN DER EINSTELLUNGEN

Hierzu muss das C14 MAG eingeschaltet sein. Den Taster ca. 8 Sekunden gedrückt halten, bis sich das C14 MAG zuerst ausschaltet und danach x-mal aufleuchtet. Den Taster bei der gewünschten Einstellung loslassen, siehe Tabelle.

1x aufleuchten	Doppelklick an / aus
2x aufleuchten	Lichtsensor an / aus
3x aufleuchten	Bremssensor an / aus
4x aufleuchten	0.3W Dauerlicht Modus
5x aufleuchten	0.5W Dauerlicht Modus
6x aufleuchten	Auf Werkseinstellung zurücksetzen

Kursiv = Werkseinstellung

MONTAGE

Den Halter des C14 MAG senkrecht an der Sattelstütze ansetzen. Nun das Band fest um die Sattelstütze ziehen, anschließend in dem seitlichen Haken befestigen (Für Sattelstützen mit einem Durchmesser von 27-40 mm). Der Halter muss stramm an der Sattelstütze befestigt sein und darf sich in seiner Position nicht verändern lassen. Nun das C14 MAG in die Halterung einschieben. Die Ausrichtung muss parallel zur Fahrbahn sein.

Achtung: Das Rücklicht darf bei Verwendung nicht durch andere Gegenstände verdeckt werden. Die zulässige Montagehöhe liegt bei 250 - 1200mm.

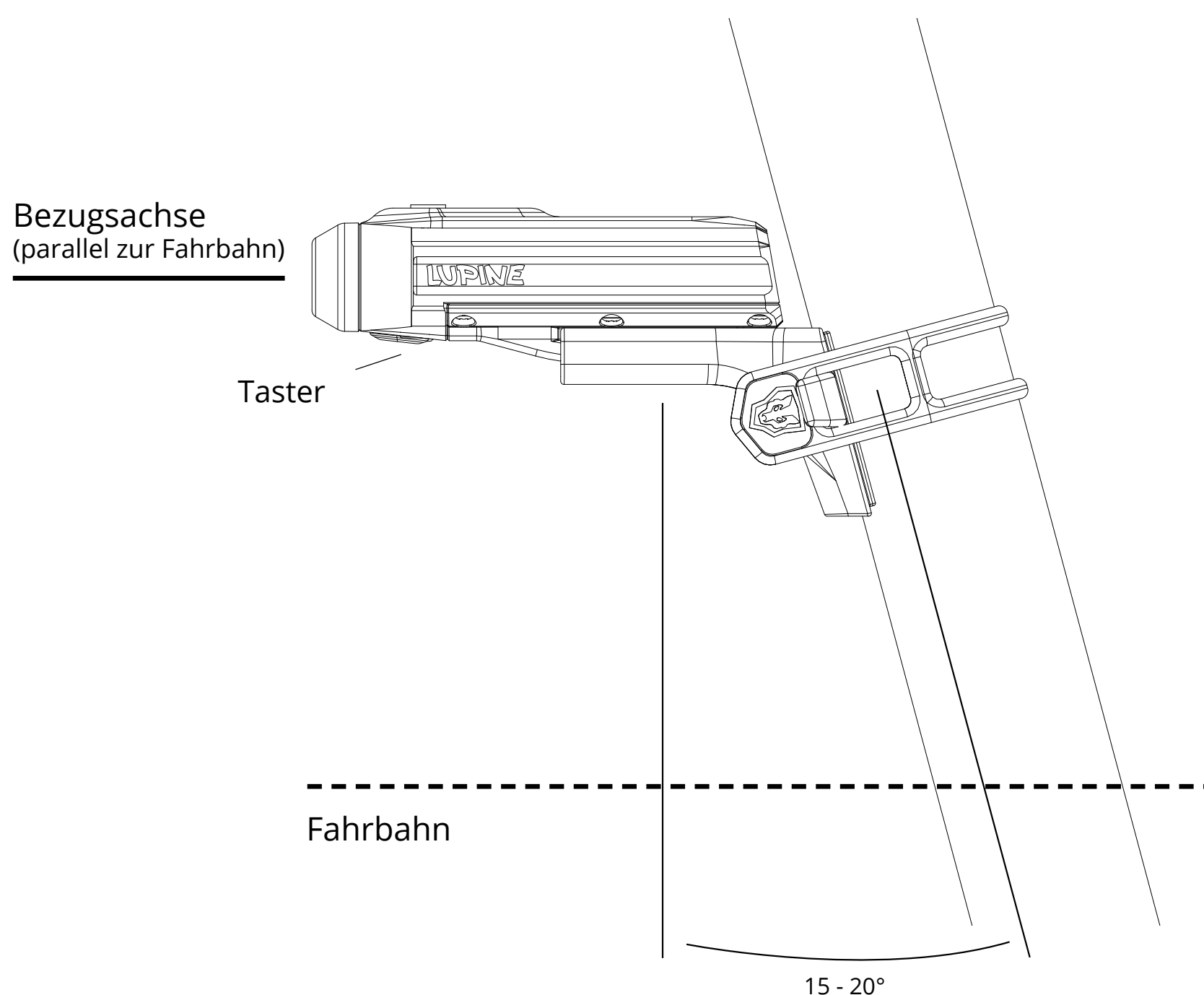

TECHNISCHE DATEN:

LED: COB LED
Leistung: 0.3 - 0.75 W
Bremslicht: 0.75W
Akku: Li-Po 4.4Wh
Ladezeit: ca. 3h

Material: 6061-T6 Aluminium eloxiert
Gewicht: 60g
Leuchtzeit: 22h max.
Schutzklasse: IP67/ IK09
Zulassung:  K 1660



Mehr Informationen unter: www.lupine.de / EG Konformitätserklärung: www.lupine.de/ce/
Lupine lighting systems GmbH | Im Zwiesel 9 | D - 92318 Neumarkt | Germany

INSTRUCTION MANUAL

C14 MAG *StVZO*

TURN ON

By default, the C14 MAG can be switched on by a double click. (Other settings, see „Change settings“).

TURN OFF

Press and hold the button for 1-2 seconds and then release it.

CHARGING

You can charge your C14 MAG with the enclosed magnetic charging cable.

CHARGE LEVEL INDICATOR

During charging the status led on the bottom of the C14 MAG lights up: red = charging, green = fully charged

CAPACITY INDICATOR

After switching on, a status LED next to the button indicates the capacity:

- 100 - 51% capacity = lights green
- 50 - 26% capacity = lights red
- 25 - 0% capacity = continuously blinks red
-> C14 MAG has to be charged

LIGHT SENSOR:

When the light sensor is activated, the C14 MAG turns on or off depending on the ambient light. The C14 MAG must be switched on for this. The sensor-controlled power off takes place with a delay of approx. 20 seconds when the ambient light changes from dark to bright.

BRAKE SENSOR:

A sensor built into the taillight reacts to rapid braking by temporarily lighting brighter (referred in the following as the brake sensor). If the brake sensor is activated, the C14 MAG lights up brighter for a short time when braking abruptly and then switches back to the initial light level.

MOTION SENSOR

The C14 MAG switches off automatically to save battery power as soon as the bike is parked and not moved for at least 30 minutes. To switch it on again, simply press the button on the taillight.

CHANGE SETTINGS

The C14 MAG must be switched on for this. Press and hold the button for approx. 8 sec. until the C14 MAG first switches off and then lights up x times. Release the button at the wanted setting (see table).

Lights up 1x	Double Click on / off
Lights up 2x	Lightsensor on / off
Lights up 3x	Brake sensor on / off
Lights up 4x	0.3W mode
Lights up 5x	0.5W mode
Lights up 6x	Reset to factory setting

Italic = Factory setting

ASSEMBLY

Place the C14 MAG holder vertically on the seat post. Now pull the band tightly around the seat post, then fasten it in the side hook (for seat posts with a diameter of 27-40 mm). The holder must be firmly attached to the seat post and it should not be possible to change its position. Now slide the C14 MAG into the holder. The beam alignment must be parallel to the road.

Attention: Please make sure that no objects are covering the rear light, also it must be aligned vertically. The allowed mounting height is 250 - 1200mm.

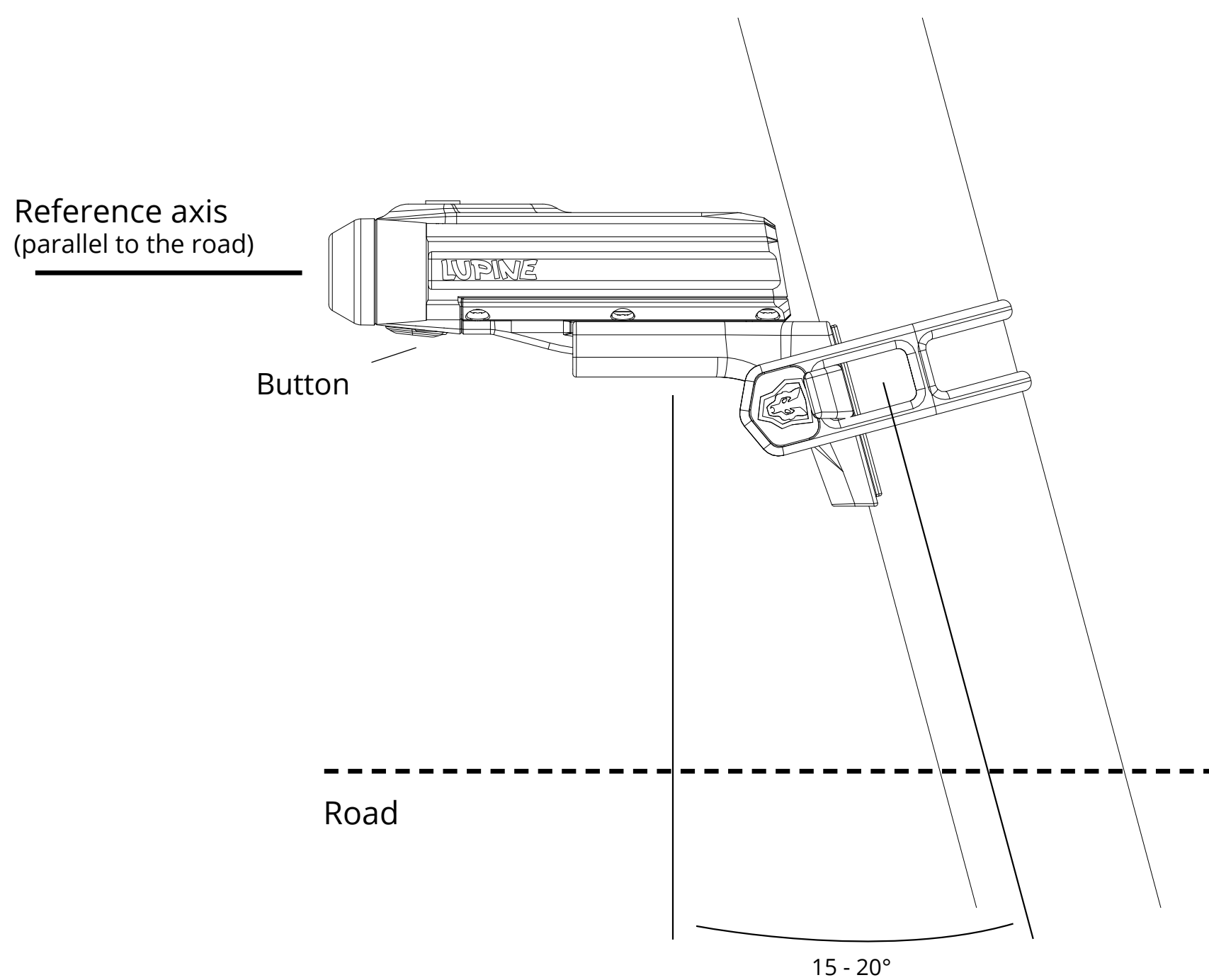

TECHNICAL DATA:

LED: COB LED

Power: 0.3 - 0.75 W

Brake light: 0.75W

Battery: Li-Po 4.4Wh

Charging time: ca. 3h

Material: 6061-T6 aluminium anodized

Weight: 60g

Runtime: 22h max.

Protection class: IP67/ IK09

Approval:  K 1660



More information at: www.lupine.de / EG daclaration of conformity: www.lupine.de/ce/
Lupine lighting systems GmbH | Im Zwiesel 9 | D - 92318 Neumarkt | Germany